

Item No.:

Qty.:

Project:

## MF 180.2 ST

Cellule de refroidissement et de surgélation rapides à chariot



MultiFresh®: La cellule de refroidissement rapide qui organise avec flexibilité, 24 heures par jour, votre production et vos processus.

MultiFresh® gère des températures de +85°C à -40°C en préservant la consistance, l'humidité et les propriétés nutritionnelles du produit.

Écran tactile multifonction de 7", cycles spécifiques pour le produit, large gamme d'options, personnalisation de tous paramètres pour chaque cycle

### Capacité

Nombre de chariots: ST Rational SCC 202

ST Convothem ET 20.20

ST Unox CTM 2021

ST MKN FC 20.1/20.2

### Rendement

Capacité du cycle de refroidissement rapide (+90°C/+3°C) kg 180

Capacité du cycle de surgélation rapide (+90°C/-18°C) kg 180

### Protection de garantie du produit

- 2 ans à partir de la date d'installation, après l'envoi du rapport d'installation, sur les pièces (voir les conditions de garantie)

### Certificat



### Caractéristiques de construction standards

- Cellule + unité de condensation à distance à air.
- IRINOX BALANCE SYSTEM®: dimensionnement parfait des principaux composants de l'installation frigorifique (condenseur, évaporateur, compresseur et ventilateurs).
- Propreté et hygiène maximales grâce aux angles et aux composants arrondis placés dans la chambre, qui sont donc facilement accessibles et nettoyables.
- Dispositif de fermeture mécanique de la porte avec joint résistant aux basses températures.
- Sonde MultiSensor® à 5 points pour un contrôle parfait de la température.
- Basculement automatique entre le mode manuel (en mode chronométré) et le mode automatique (avec sonde); MultiFresh® détecte si la sonde a été insérée ou non
- Transfert de données sans fil (logiciel de contrôle HACCP).
- Porte à charnière à droite.
- Avec des pieds
- Position évacuation à gauche (position différente sur demande).
- Gaz réfrigérant R452A/R404A

### Caractéristiques uniques de conception et de performance

- VERSION STANDARD: cycles de refroidissement et surgélation rapide de n'importe quelle température à +3°C/-18°C.
- L'écran tactile fonctionne également lorsque vous utilisez des gants de cuisine
- Gaz réfrigérant R452A/R404A
- Décongélation manuelle à la fin de la journée (pas pendant les cycles de travail).

### Options et accessoires

- Sonde sous vide
- Fermeture porte 95° ou 120°
- Fermeture porte magnétique 100°
- Désassemblée (en kit)
- Unité de condensation à distance sur demande: air + condensateur à distance super silencieux; condensation à air + condensateur à distance; eau du réseau; eau de tour.
- Sonde au coeur supplémentaire
- SANIGEN®: Désinfection 24 heures sur 24
- Kit basse température (uniquement pour les condensations à air)
- Wifi Mya
- Carte Ethernet
- Freshcloud connection kit (carte Ethernet et Wi-Fi inclus)
- Kit pieds anti-vibrations pour unité de condensation
- Protection du tableau de bord IP66
- Alarme porte frontale et/ou visuelle et acoustique
- Unité expédiée sans charge de gaz
- Tensions spéciales sur demande

Item No.:  
 Qty.:  
 Project:

## Chambre

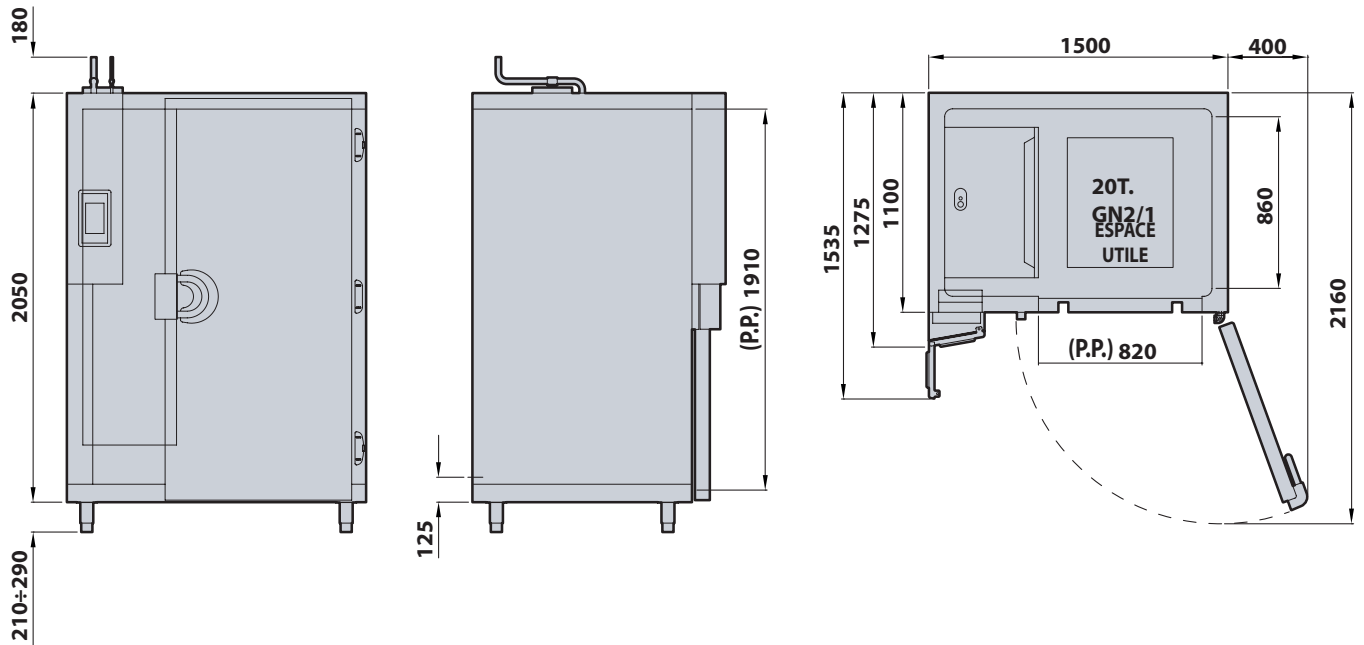

## Unité de condensation

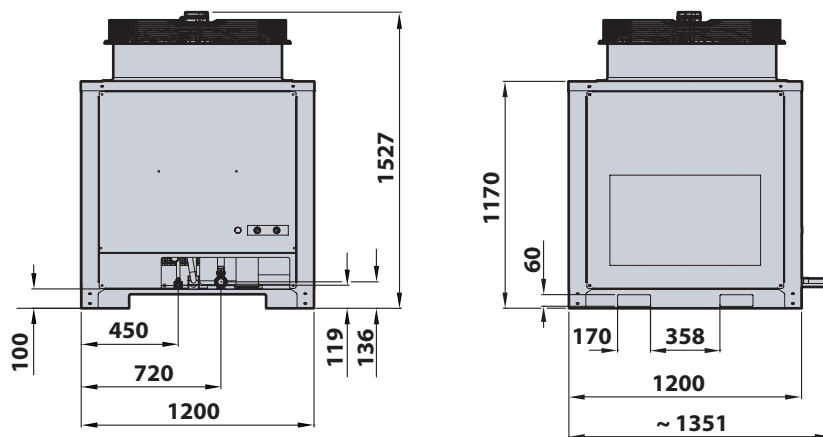

Item No.:

Qty.:

Project:

	Chambre MF180.2 ST	Unité de condensation UC180
Dimensions	L. 1500 mm P. 1275 mm H. 2260 mm	L. 1200 mm P. 1200 mm H. 1527 mm
Poids	430 kgs	307 kg

Données électriques		
Alimentation électrique	400V-3N+PE 50Hz	400V-3N+PE 50Hz
Absorption électrique maximum (FLA)	4,20 A	29,20 A
Puissance absorbée de fonctionnement maximale (FLI)	2,20 kW	16,10 kW
Absorption électrique de démarrage (RLA)	-	113,00 A
Bruit du compresseur (1 m)	-	70,9 dB(A)

Principales données du système de réfrigération		
Puissance du compresseur (HP)	-	12,00
Rendement frigorifique (-10°C/40°C) W	-	23100
Rendement du condenseur (-10°C/40°C) W	-	31800
Type de réfrigérant	-	R452A/R404A
Pré-charge de réfrigérant (kg gas)	-	11,0
Température ambiante maximale	32°C	42°C

## INSTALLATION

Un manuel d'installation détaillé est fourni. Il doit être lu attentivement pour assurer le bon fonctionnement et protéger vos droits en vertu de la garantie.

Le matériau pour connecter la chambre et le groupe de condensation est à la charge de l'installateur

Le développement continu de produits peut nécessiter des modifications des spécifications sans préavis.

## Irinox S.p.A.

Headquarter: Via Caduti nei Lager 1, 31015 Conegliano (TV) Italy  
 Productive Site: Via Mattei, 20 - 31029 - Vittorio Veneto (TV) Italy  
 Tel. +39 0438 2020 | irinox@irinox.com | www.irinoxprofessional.com