

Item No.:

Qty.:

Project:

MF 500.2 3T Pasante

Abatidor de Temperatura y Congelador Rápido Multifunción de carro



Multifresh®: el abatidor rápido de temperatura que organiza su producción y su procesos con flexibilidad las 24 horas del día.

Multifresh® puede realizar ciclos de refrigeración y congelación hasta -40°C manteniendo la consistencia, la humedad y las propiedades nutricionales del producto.

Pantalla táctil multifunción de 7", ciclos específicos para el producto, amplia gama de opciones, personalización de todos los parámetros en cada ciclo.

Capacidad

Número de carros: 6 x GN1/1

3 x GN2/1

6 x 400x600

3 x 800x600

Rendimiento

Capacidad de ciclo de abatimiento rápido ($+90^{\circ}\text{C}/+3^{\circ}\text{C}$) kg 500

Capacidad de ciclo de congelación rápido ($+90^{\circ}\text{C}/-18^{\circ}\text{C}$) kg 500

Protección de garantía del producto

- 2 años a partir de la fecha de instalación, después de enviar el informe de instalación, sobre las piezas (ver condiciones de ventas).

Certificación



Características de construcción estándares

- Cámara + unidad de condensación remota + condensador remoto por aire.
- IRINOX BALANCE SYSTEM®: perfecto dimensionamiento de los componentes principales del sistema de refrigeración (condensador, evaporador, compresor y ventilador).
- Máxima limpieza e higiene gracias a las esquinas y a los componentes de forma redondeada ubicados en la cámara, de manera que se puedan acceder y limpiar fácilmente.
- Sistema de cierre de la puerta equipada con junta resistente a las bajas temperaturas.
- Acabado interior y exterior de la cámara de acero inoxidable AISI 304.
- Paneles de la cámara con un espesor de 80 mm aislados con poliuretano expandido.
- Puerta de los ventiladores del evaporador que se puede abrir para la limpieza y el mantenimiento.
- Juntas de puerta magnéticas de 5 cámaras con perfil antisuciedad.
- Perfiles del marco de la puerta equipados con resistencia anti condensación.
- Empuñadura ergonómica de cierre mecánico con botón interno antipánico.
- Sonda MultiSensor® a 5 puntos para un control perfecto de la temperatura.
- Cambio automático del modo manual (a tiempo) al modo automático (con sonda); MultiFresh® señala si la sonda se ha insertado o no.
- Transferencia inalámbrica de datos (software de control HACCP).
- Pasante (Apertura frontal derecha/posterior izquierda).
- Suelo empotrado.
- Drenaje a la izquierda (posición diferente bajo pedido).
- Gas refrigerante R452A/R404A.

Diseño único y Características de rendimiento

- VERSIÓN ESTÁNDAR: ciclos de abatimiento y congelación rápida de temperatura hasta $+3^{\circ}\text{C}/-18^{\circ}\text{C}$ en el corazón.
- VERSIÓN PLUS (bajo pedido): abatimiento de temperatura, congelación rápida, descongelación, mantenimiento, regeneración, pasteurización, prueba, cocción a baja temperatura. El Sanigen® está incluido.
- la pantalla táctil funciona aun cuando se usan los guantes de cocina.
- Desescarche manual al final del día (no durante los ciclos de trabajo).

Opciones y Accesorios

- Apertura de puertas opuestas
- Rampa
- Versión una puerta
- Fondo ventilado (solo con rampa)
- Suelo reforzado de acero 20/10
- Cámara con pantalla opuesta
- Sonda vacío
- Tope de puerta 100° o 120°
- Tope de puerta magnético 100°
- Desmontado
- Unidad de condensación remota bajo pedido: aire + condensador remoto supersilenciado; agua de torre;
- SANIGEN®: sanificación 24 horas (incluido en la versión Plus)
- Kit de baja temperatura (solo para unidad de condensación por aire)
- Wi-fi MyA
- Placa Ethernet
- FreshCloud connection Kit (placa Ethernet y Wi-fi incluidos)
- Kit de pies antivibratorios para unidad condensante
- Protección panel IP66
- Alarma visual y acústica para puerta frontal y/o trasera
- Unidad proporcionada sin carga de gas
- Tensiones especiales bajo pedido

Cámara

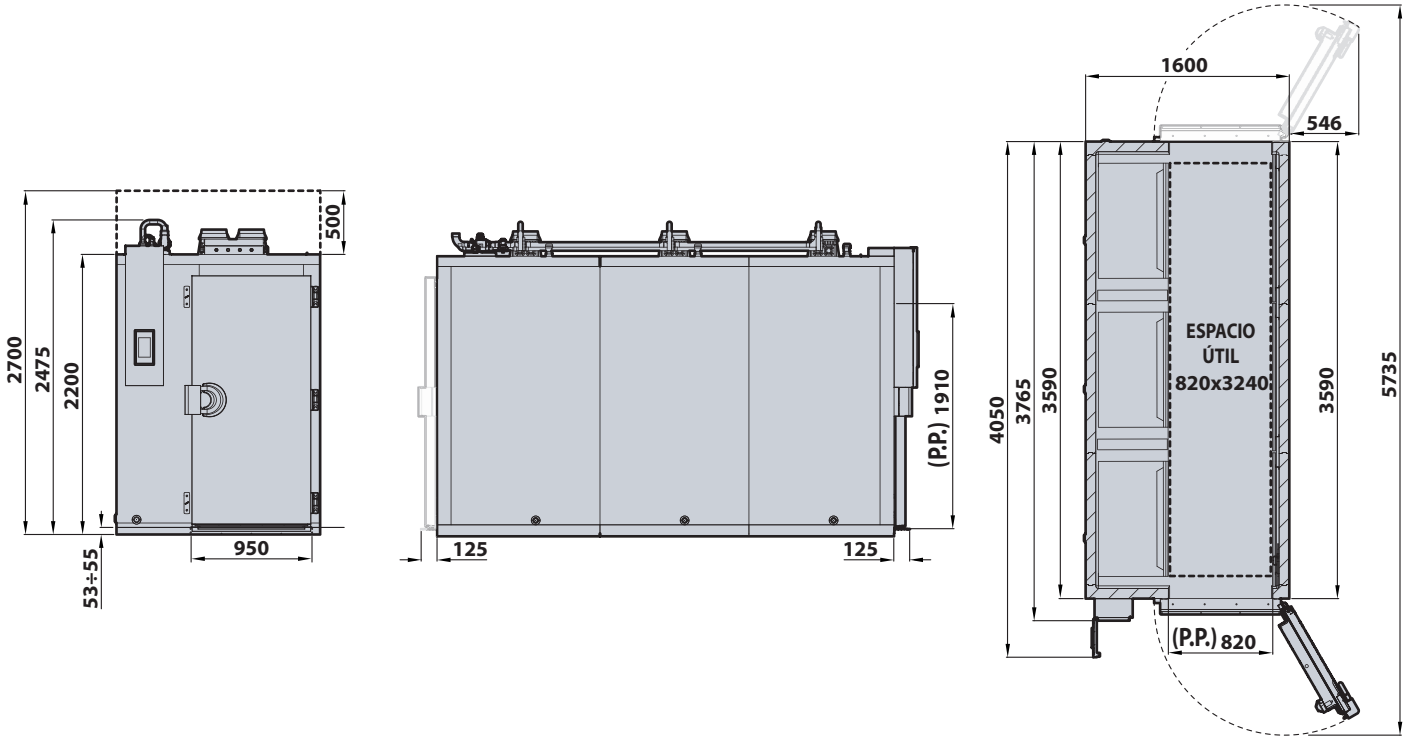

Unidad de condensación

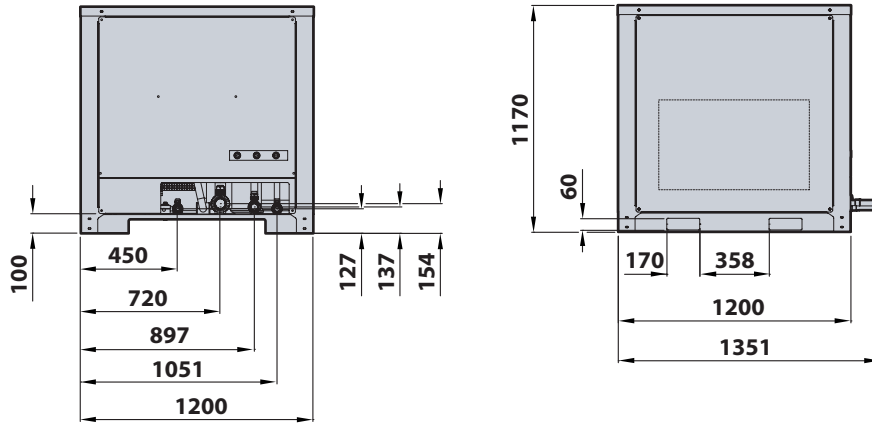

Condensador

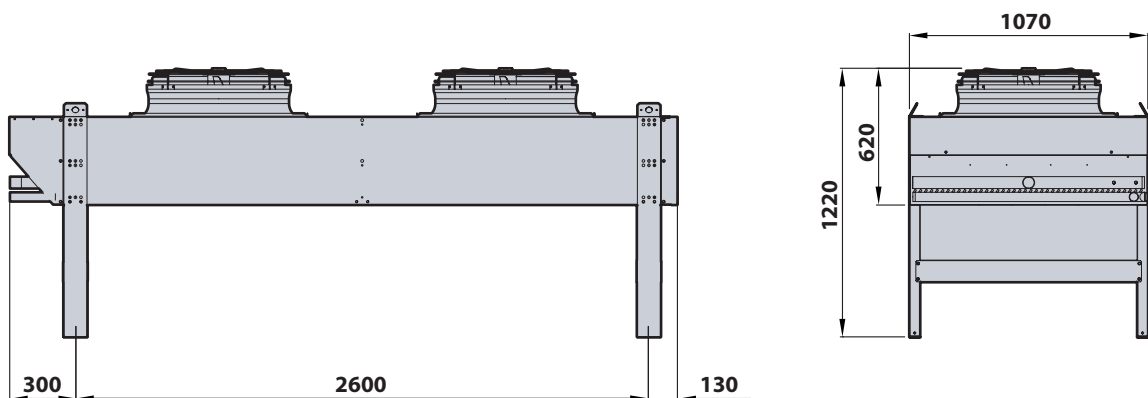

Item No.:

Qty.:

Project:

	Cámara MF500.2 3T	Unidad de condensación UC500	Condensador
Dimensiones	A. 1600 mm P. 3765 mm A. 2475 mm	A. 1200 mm P. 1200 mm A. 1170 mm	A. 2360 mm P. 1070 mm A. 1149 mm
Dimensiones del empotrado bajo la celda	1610 mm x 3600 mm x 55 mm	-	-
Peso	1200 kg	415 kg	214 kg
Datos eléctricos			
Alimentación eléctrica	400V-3N+PE 50Hz	400V-3N+PE 50Hz	-
Consumo de energía máximo (FLA)	Standard 15,50 A / Plus 45,10 A	72,00 A	-
Potencia absorbida de funcionamiento máxima (FLI)	Standard 7,10 kW / Plus 30,20 kW	39,80 kW	-
Consumo de energía de entrada (RLA)	-	165,00 A	-
Ruido del compresor	-	71,8 dB(A) 1m	56,0 dB(A) 10m
Datos fundamentales del sistema de refrigeración			
Rating compressore (HP)	-	35	-
Rendimiento frigorífico (-10°C/40°C) W	-	61500	-
Rendimiento al condensador (-10°C/40°C) W	-	84600	-
Tipo de refrigerante	-	R452A/R404A	R452A/R404A
Refrigerante de precarga (kg gas)	-	24,0	-
Máxima temperatura ambiente	32°C	42°C	42°C

INSTALACIÓN

Se proporciona un manual de instalación detallado. Debe seguirse cuidadosamente para garantizar un funcionamiento adecuado y para proteger sus derechos bajo la garantía.

El material para conectar la cámara y la unidad condensante corre a cargo del instalador.

El desarrollo continuo del producto puede requerir cambios en las especificaciones sin previo aviso.

Irinox S.p.A.

Headquarter: Via Caduti nei Lager 1, 31015 Conegliano (TV) Italy
 Productive Site: Via Mattei, 20 - 31029 - Vittorio Veneto (TV) Italy
 Tel. +39 0438 2020 | irinox@irinox.com | www.irinoxprofessional.com