

Item No.:

Qty.:

Project:

MF 500.2 3T Durchfahrbar

Einfahrbarer Multifunktions Schnellkühler & Schockfroster



Multifresh®: der Schnellkühler der 24 Stunden am Tag Ihre Produktion und Prozesse flexibel organisiert.

Multifresh® ist in der Lage, Arbeitszyklen durchzuführen und dabei die Konsistenz, Feuchtigkeit und Nährwerte des Produktes zu bewahren.

Multifunktionales 7" touch-screen Display, Produktspezifische Zyklen, große Auswahl an Optionen, individuelle Anpassung aller Parameter für jeden einzelnen Zyklus.

Kapazität

Anzahl Wagen: 6 x GN1/1

3 x GN2/1

6 x 400x600

3 x 800x600

Leistung

Schnellkühlen (+90°C/+3°C) kg 500

Schockfrostern (+90°C/-18°C) kg 500

Garantie

- 2 Jahre ab dem Datum der Installation, nach Zusendung des Installationsberichts, auf Bauteile (siehe Garantiebedingungen).

Zulassungen



Standardbaudetails

- Zelle + Luftkühlung + externer Verflüssiger.
- IRINOX BALANCE SYSTEM ®: perfekte Dimensionierung der Hauptkomponenten des Kühlsystems (Verflüssiger, Verdampfer, Kompressor und Ventilatoren).
- Maximale Sauberkeit und Hygiene durch abgerundete Ecken und in der Zelle platzierte Komponenten, so dass diese leicht zugänglich und reinigbar sind.
- Türschliessvorrichtung mit kältebeständiger Dichtung ausgestattet.
- Innen- und Außenausführung der Zelle aus Edelstahl AISI 304
- 80 mm dicke Zellenpaneele, isoliert mit expandiertem Polyurethan
- Verdampferventilator, die zur Reinigung und Wartung geöffnet werden kann.
- 5-Kammer-Magnettürdichtungen mit Antischmutzprofil.
- Türrahmenprofile mit Antikondensationsschutz ausgestattet.
- Ergonomischer mechanischer Verriegelungsgriff mit interner Anti-Panik-Taste.
- 5 Punkte Multisensor Fühler für eine perfekte Temperaturkontrolle.
- Automatische Umschaltung vom manuellen Modus (zeitgesteuert) auf den automatischen Modus (mit Fühler); MultiFresh® erkennt, ob der Fühler eingeführt ist oder nicht.
- Drahtlose Datenübertragung (HACCP-Steuerungssoftware).
- Durchfahrbar (Vordertür mit Scharnieren rechts / Hintertür mit Scharnieren links)
- Eingelassener Boden.
- Ablauf links (abweichende Position auf Anfrage).
- Kältemittel R452A/R404A

Besondere Leistungsmerkmale

- STANDARD VERSION: Schnellkühl und Schockfrost Zyklen ab jeder Produkt Temperatur bis +3°C/-18°C, auch wenn es gerade aus dem Ofen genommen wurde.
- PLUS VERSION (auf Anfrage): Einfrieren, Auftauen, Warmhalten, Schokolade, Regenerieren, Pasteurisieren, Aufgehen und Garen bei niedriger Temperatur. Sanigen® inklusive Das Touchscreen-Display mit Widerstandstechnologie funktioniert auch mit Küchenhandschuhen.
- Manuelles Abtauen am Ende des Tages (nicht während der Arbeitszyklen).

Optionen

- Gegenüberliegende Türen
- Rampe
- Einfahrbare Version (eine Tür)
- Belüfteter Boden (nur mit Rampe möglich)
- Verstärkter Boden aus Stahl 20/10
- Opposite Dashboard
- Sous-vide Fühler
- Türstopper 100° oder 120°
- Magnetische Türstopper 100°
- Zerlegt
- externes Kälteaggregat auf Anfrage: Luftkühlung + externer Verflüssiger super leise; Turmwasser.
- Zusätzliche KT-Fühler
- SANIGEN®: Sanifizierung rund um die Uhr
- Wintersicherung (nur bei Luftkondensation)
- Wifi Mya
- Ethernet Platine
- Freshcloud Connection Kit (Ethernet Platine und Wi-Fi inbegriffen)
- Anti-Vibrationsfüße für Kälteaggregat
- Verstärktes Dashboard IP66
- Akustischer und Visueller Alarm Vordertür
- Spedition ohne Kältemittel
- Sonderspannungen auf Anfrage

Schrankeinheit

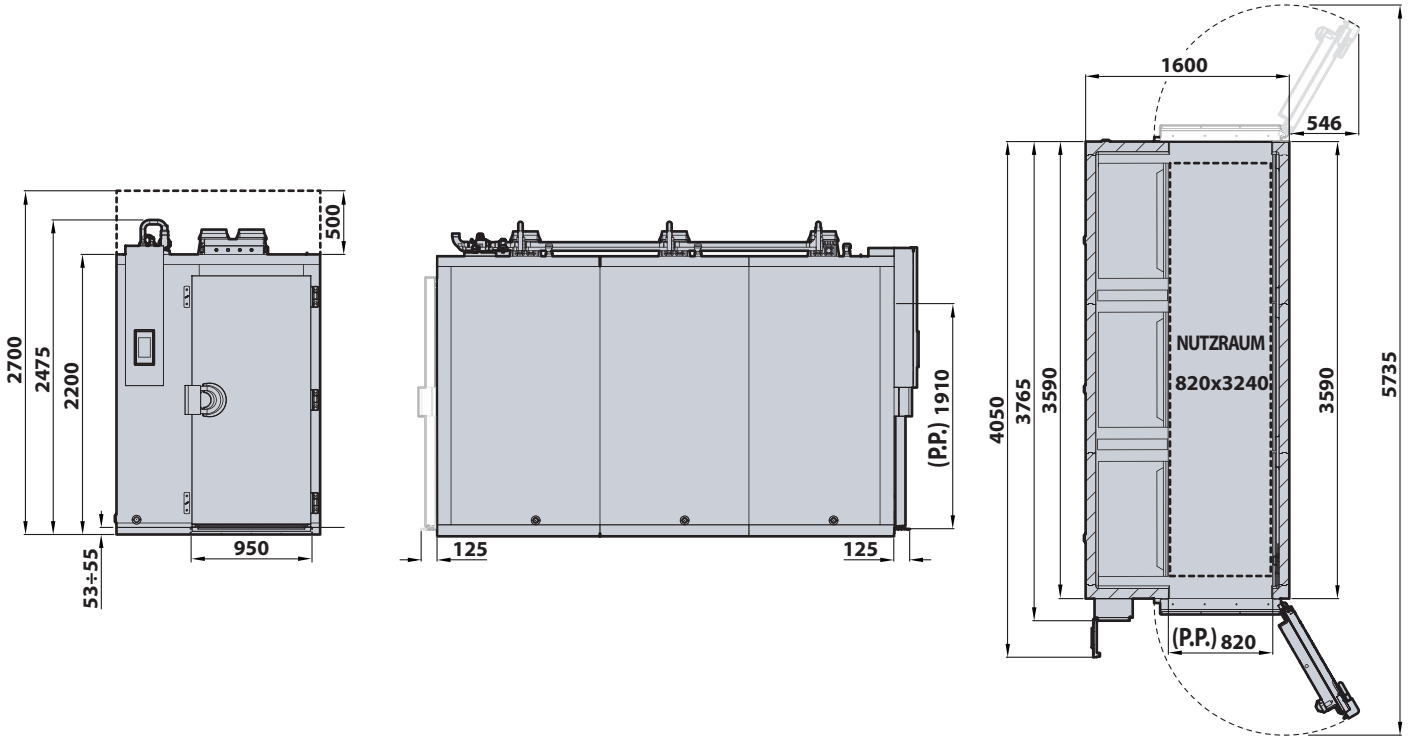

Kälteaggregat

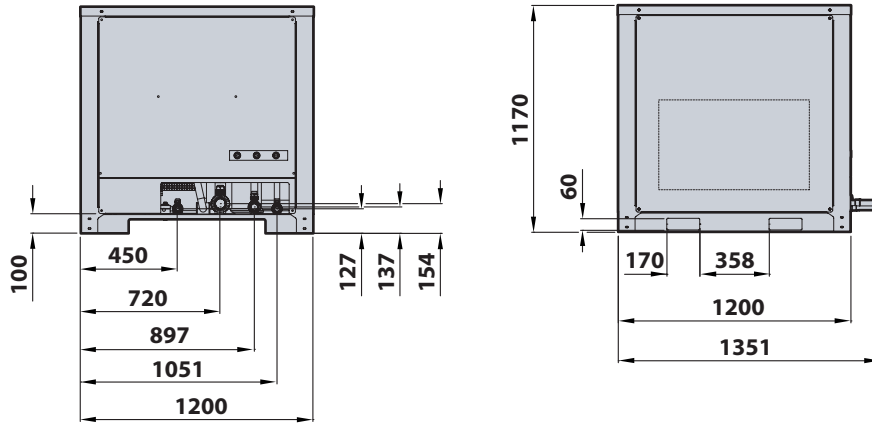

Externer Verflüssiger

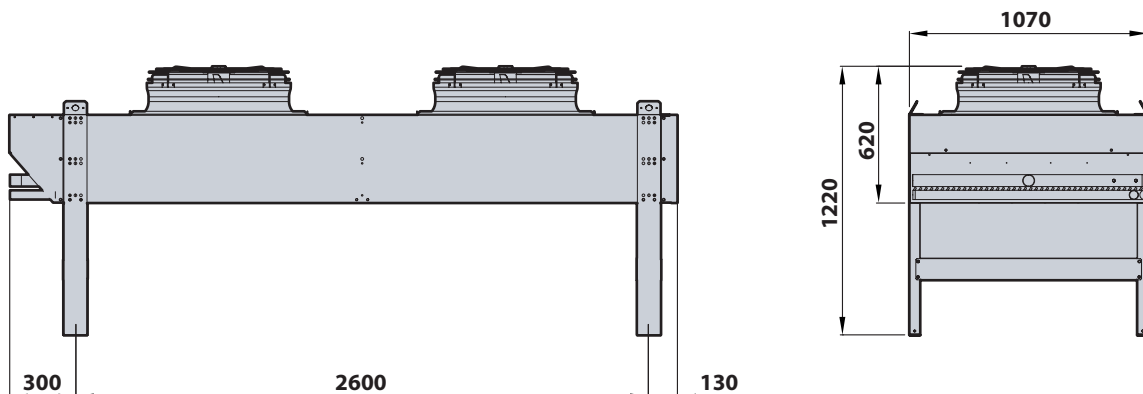

Item No.:

Qty.:

Project:

	Schrankeinheit MF500.2 3T	Kälteaggregat UC500	Externer Verflüssiger
Abmessung	B. 1600v T. 3765 mm H. 2475 mm	B. 1200 mm T. 1200 mm H. 1170 mm	B. 2360 mm T. 1070 mm H. 1149 mm
Abmessungen des Einbaus unter der Kühlzelle	1610 mm x 3600 mm x 55 mm	-	-
Gewicht	1200 kg	415 kg	214 kg
Elektrische Daten			
Netzanschluss	400V-3N+PE 50Hz	400V-3N+PE 50Hz	-
Absicherung (FLA)	Standard 15,50 A / Plus 45,10 A	72,00 A	-
Anschlusswert (FLI)	Standard 7,10 kW/ Plus 30,20 kW	39,80 kW	-
Stromaufnahme Anlaufstrom (RLA)	-	165,00 A	-
Schallpegel Kompressor	-	71,8 dB(A) 1m	56,0 dB(A) 10m
Kältesystem			
Kompressorleistung (HP)	-	35	-
Kälteleistung (-10°C/40°C)	-	61500	-
Verdampferleistung (-10°C/40°C)	-	84600	-
Kältemittel	-	R452A/R404A	R452A/R404A
Kältemittel Füllmenge (Gas kg)	-	24,0	-
Max. Umgebungstemperatur	32 °C	42 °C	42 °C

INSTALLATION

Eine fachgerechte Installation, gemäß den Irinox Installationsanweisungen, ist Voraussetzung für einen reibungslosen Betrieb und für die Gewährung von Garantieleistungen.

Für das Verbindungsmaterial zwischen der Zelle und das Kälteaggregat ist der Installateur verantwortlich.

Technische Änderungen die dem Fortschritt dienen, vorbehalten.

Irinox S.p.A.

Headquarter: Via Caduti nei Lager 1, 31015 Conegliano (TV) Italy
 Productive Site: Via Mattei, 20 - 31029 - Vittorio Veneto (TV) Italy
 Tel. +39 0438 2020 | irinox@irinox.com | www.irinoxprofessional.com